

ДОН 65140.01.01.17.602_1

✓ Ra 12,5 (✓)

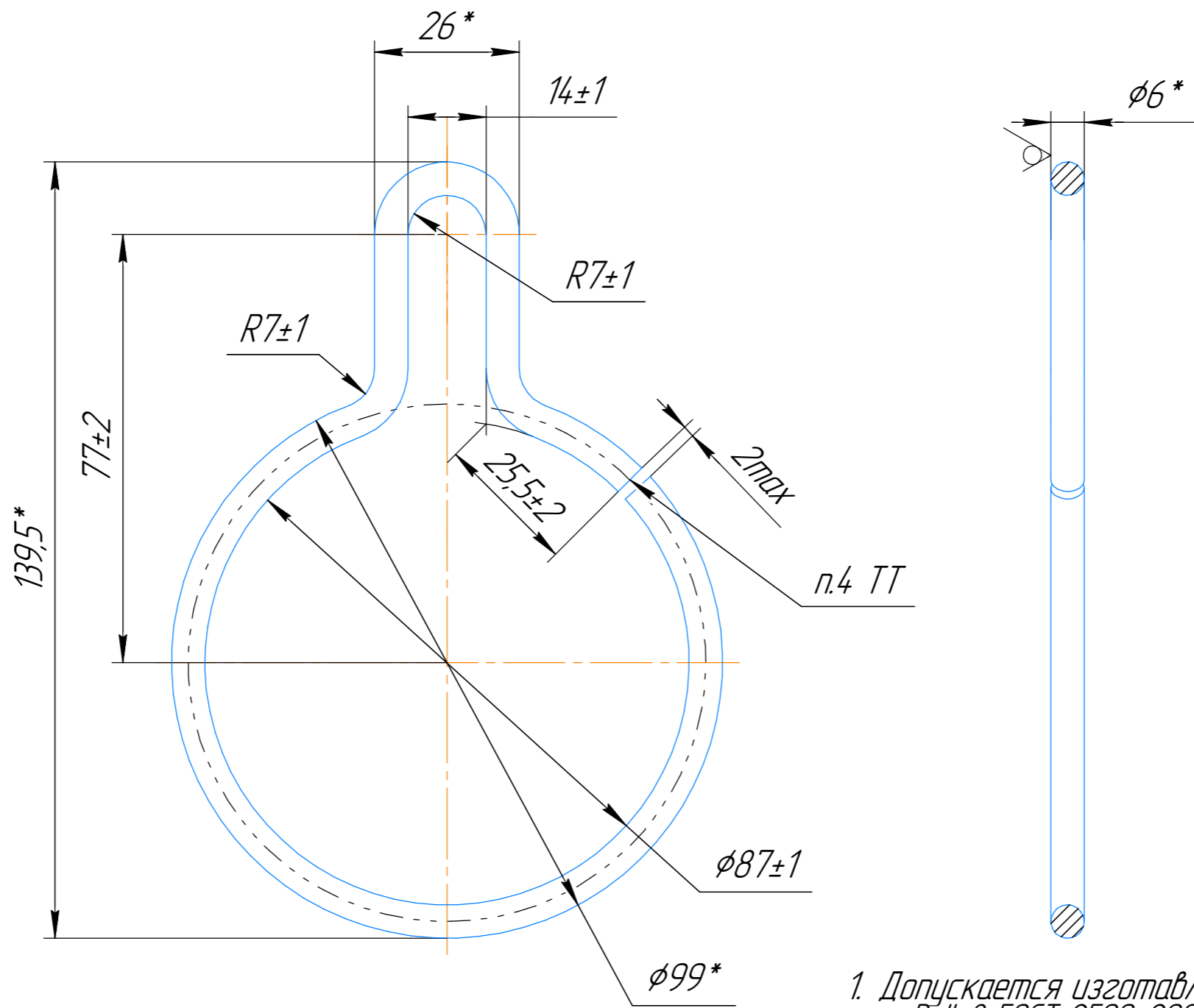

1. Допускается изготавливать из материала В-И-8 ГОСТ 2590-2006
2. *Размеры для справок.
3. Общие допуски по ГОСТ 30893.2-1.
4. Стык кромок заварить. Сварной шов зачистить с плавным переходом к основному металлу.
5. Не допускается на поверхности детали наличие брызг металла.

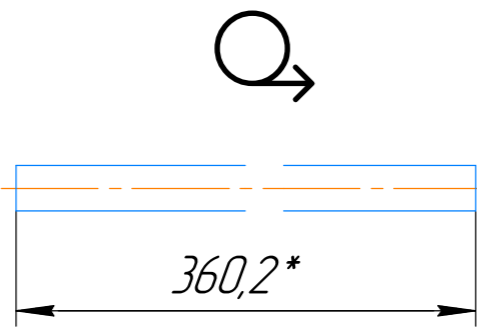

				ДОН 65140.01.01.17.602_1			
Изм.	Лист	№ докум.	Подп.	Дата	Лит.	Масса	Масштаб
		Кучма		25.07.2022		0,08	1:1
Разраб.		Роговик					
Пров.							
Т.контр.					Лист	Листов	1
Н.контр.					В-И-6 ГОСТ 2590-2006 Круг 20-М1-ТВ2 ГОСТ 1050-88		
Утв.		Бандурин					



Перв. примен.
Справ. №
Подп. и дата
Инд. № дубл.
Взам. инв. №
Подп. и дата
Инд. № подл.